

# Ronix<sup>®</sup>

Premium Quality

## BÜRSTENLOSER AKKU-HOCHDRUCK- REINIGER 20V 8663

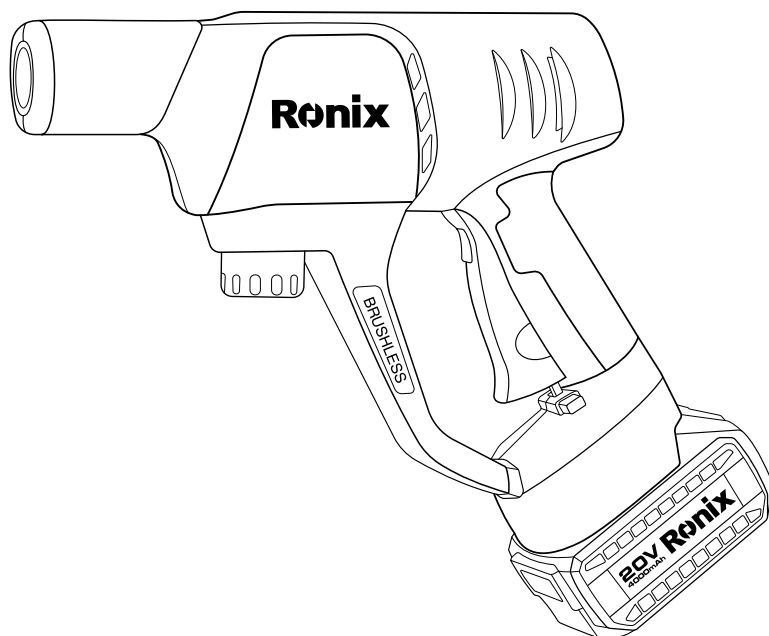

[www.ronixtools.com](http://www.ronixtools.com)



## TECHNISCHE DATEN

Modell	<b>8663</b>
Akkuspannung	20 V
Akkukapazität	4.0 Ah
Max. Durchfluss	4 L/min
Betriebsdruck	III. Gang: 42–45 Bar (652,5 PSI) II. Gang: 30 Bar (435 PSI) I. Gang: 20 Bar (290 PSI) I. Gang: 13 Bar (188,5 PSI)
Düsenart	6-in-1-Multifunktionssprinkler 360°-Universaldüse
Wassersaughöhe	1.5 m
Sprühreaktionszeit	10-30 Sekunden
Motortyp	Bürstenlos
Akkuladezeit	1 Stunde
Produktabmessungen (Länge × Breite × Höhe)	1000×85×29mm
Gewicht	2.12 Kg (mit einem Akkupack)
Verpackung	Verbverpackung + Kohlenstofffaser-Box
Accessories	1 Stk. Ladegerät 1 Stk. Akkupack 1 Stk. Schaumtank 1 Stk. Filter 1 Stk. 6-in-1-Multifunktionssprinkler 1 Stk. Wassereinlassrohr (5 m) 1 Stk. verlängerter Abzugshebel 1 Stk. Kohlenstofffaser- Aufbewahrungsbox 1 Stk. Wasserhahnanschluss 1 Stk. Schnellkupplung

## WERKZEUGTEILE

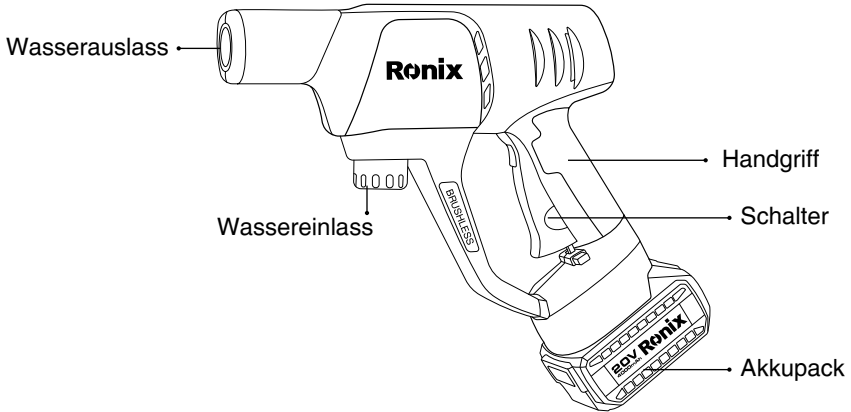

### **! SICHERHEITSWARNHINWEISE**

Beim Gebrauch von Akkugeräten sollten stets die grundlegenden Sicherheitsvorkehrungen beachtet werden, einschließlich der folgenden:

#### **ALLE ANWEISUNGEN LESEN**

- 1- Der Wasserfluss darf nicht auf Menschenmengen oder elektrische Komponenten gerichtet werden.
- 2- Achten Sie darauf, dass Kinder nicht in den Arbeitsbereich gelangen, wenn der Akku geladen wird.
- 3- Wenn der Akku oder das Ladegerät durch einen Sturz beschädigt, verschmutzt oder sichtbar nass ist, muss der Betrieb sofort gestoppt werden.
- 4- Der Akku muss in Anwesenheit einer Person geladen werden!
- 5- Es dürfen nur originale Ladegeräte verwendet werden (die Verwendung anderer Ladegeräte oder Lademethoden ist ohne Genehmigung des Herstellers untersagt).
- 6- Das Laden darf nicht in Umgebungen mit hohen Temperaturen oder an Orten erfolgen, die für Kinder zugänglich sind.

7- Bei nicht geplanten Produktinspektionen, Ladegeräten, Akkupacks und Hauptgerät der Waschmaschine: Wenn Unregelmäßigkeiten, Schäden oder Funktionsstörungen auftreten, darf keine Modifikation oder Demontage erfolgen.

8- Dieses Gerät kann von Kindern ab 8 Jahren sowie von Personen mit eingeschränkten physischen, sensorischen oder geistigen Fähigkeiten oder ohne Erfahrung und Wissen verwendet werden, wenn sie unter Aufsicht stehen oder Anweisungen zur sicheren Verwendung des Geräts erhalten haben und sich der damit verbundenen Gefahren bewusst sind. Kinder dürfen nicht mit dem Gerät spielen. Reinigung und Wartung dürfen von Kindern nur unter Aufsicht erfolgen.

### **SICHERHEITSVORKEHRUNGEN FÜR DEN AKKUPACK**

1- Zerlegen, öffnen oder zerkleinern Sie den Akkupack nicht.

2- Es ist verboten, den Akkupack einer Wärmequelle oder direkter Sonneneinstrahlung auszusetzen.

3- Kurzschließen Sie den Akkupack nicht (positive und negative Pole verbinden) und legen Sie den Akkupack nicht in Schubladen oder Boxen, um einen Kurzschluss durch Kontakt mit anderen Metallgegenständen zu vermeiden.

4- Wenn Sie den Akkupack aus der Originalverpackung nehmen, entfernen Sie die Akkus nicht vom Akkupack.

5- Verhindern Sie, dass der Akkupack herunterfällt oder mechanischen Stößen ausgesetzt wird.

6- Bei einem Leck des Akkupacks berühren Sie niemals die ausgetretene Flüssigkeit. Sollte sie mit den Augen oder der Haut in Kontakt kommen, spülen Sie die betroffene Stelle sofort und gründlich mit Wasser und suchen Sie einen Arzt auf.

7- Verwenden Sie keine Ladegeräte oder Akkupacks, die nicht original sind (dies kann zu Funktionsstörungen des Geräts oder zu unbeabsichtigten Verletzungen führen).

8- Achten Sie auf die Plus- und Minuszeichen am Akkupack, um eine korrekte Verbindung sicherzustellen.

9- Halten Sie das Gerät und den Akkupack fern von Kindern.

10- Stellen Sie sicher, dass der Akkupack sauber und trocken ist. (Falls Staub oder Restwasser vorhanden sind, wischen Sie diese sofort mit einem sauberen Tuch ab oder lassen Sie den Akkupack an der Luft trocknen.) Verwenden Sie keinen Haartrockner oder Heißluftgebläse zum Trocknen.)

11- Der Akkupack muss vor der Verwendung geladen werden, unter Verwendung des richtigen Ladegeräts und unter Beachtung der Betriebsanleitung des Herstellers oder der Anweisungen des Originalherstellers.

12- Wenn die Maschine nicht verwendet wird, laden Sie den Akkupack nicht über längere Zeiträume hinweg. Achten Sie darauf, dass das grüne Licht den abgeschlossenen Ladevorgang anzeigt und das rote Licht den Ladevorgang.

13- Bei längerem Lagern von nicht verwendeten Maschinen sollten die Akkupacks mehreren Lade-/Entladezyklen unterzogen werden, um eine optimale Leistung zu erzielen.

14- Der Akkupack funktioniert bei Raumtemperatur ( $20\text{ °C} \pm 5\text{ °C}$ ) am besten.

15- Dieses Produkt ist ausschließlich für die Reinigung von Haustüren und Fenstern, Höfen, Fahrzeugen und Gärten geeignet. Es ist nicht für den gewerblichen Einsatz oder den Betrieb mit hoher Frequenz oder Dauerbetrieb vorgesehen. Verwenden Sie es nicht länger als die empfohlene Betriebszeit des Akkupacks und vermeiden Sie den Einsatz unter hohem Druck oder bei starker Beanspruchung.

16- Entfernen Sie den Akkupack, wenn die Maschine nicht verwendet wird. Trennen Sie ihn vom Hauptgerät und bewahren Sie ihn an einem trockenen, für Kinder unzugänglichen Ort auf.

17- Beschädigte Akkupacks, sei es durch Stöße, hohe Temperaturen oder unsachgemäße Handhabung, dürfen nicht achtlos entsorgt werden. Sie müssen gemäß den örtlichen Vorschriften für Elektroschrott entsorgt werden und dürfen nicht in eine kontaminierte Umgebung gelangen.

## MONTAGEANLEITUNG

1- Richten Sie die Nut aus und setzen Sie die 6-Zoll-Düse in den Hochdruckreiniger ein.

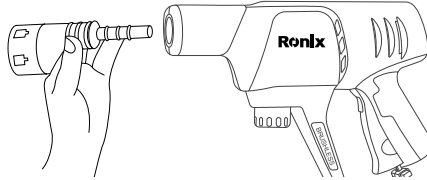

2- Drücken Sie die Verriegelungsdüse in die Nut und drehen Sie sie, um die Selbstsprühfunktion zu aktivieren.

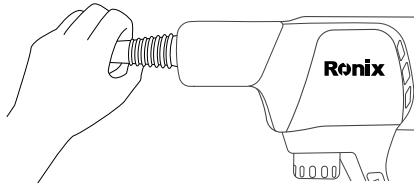

3- Wenn eine verstellbare Winkeldüse oder ein Schaumbehälter verwendet wird, erfolgt die Verbindung auf die gleiche Weise wie in den Schritten 01–02.

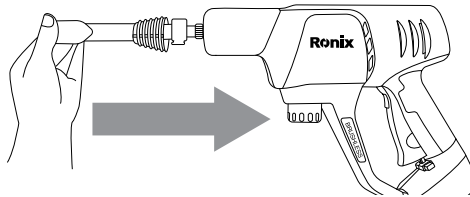

4- Drücken Sie die Düse in die Nut und drehen Sie sie, um die Selbstverriegelung zu aktivieren.

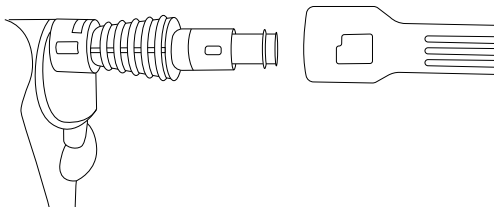

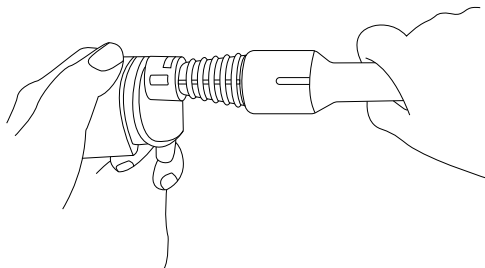

5- Die Verlängerungsstange ist mit allen Düsen kompatibel, einschließlich der Schaumbehälteranschlüsse. Die Verbindung erfolgt auf die gleiche Weise wie in den Schritten 04–05.

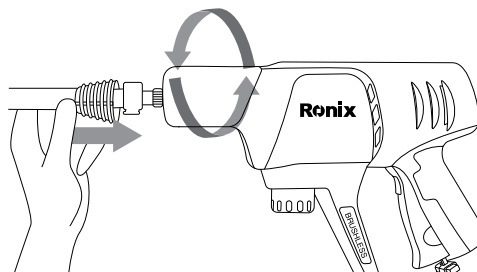

6- Richten Sie die Nut aus und setzen Sie den Schaumbehälter in das Verlängerungsgelenk ein.

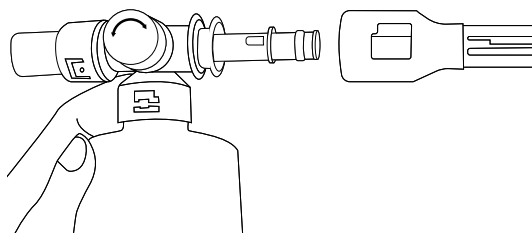

7- Drücken Sie den Schaumbehälteranschluss in die Nut des Schlauchs und drehen Sie ihn, um die Selbstverriegelung zu aktivieren.

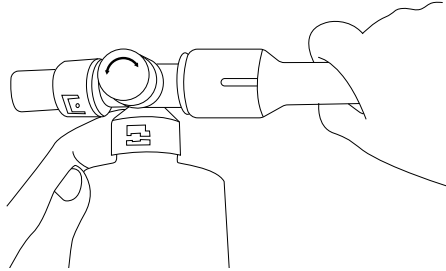

8- Die Schaummenge kann durch Drehen des Reglers am Adapter eingestellt werden.

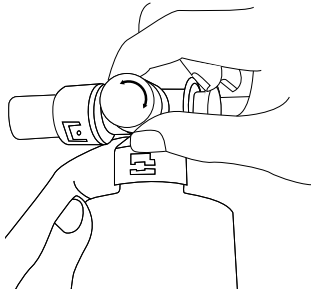

9- Schließen Sie den Schnellverbinder an den Hochdruckreiniger an. (Lösen Sie die Kontermutter und ziehen Sie sie nach oben, um die Leitung zu entfernen.)

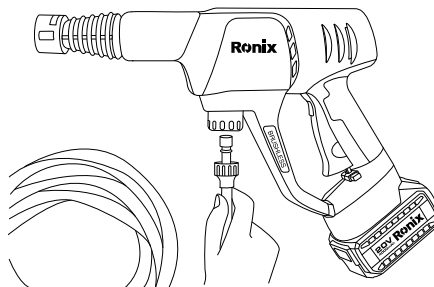

10- IFüllen Sie Wasser in den Eimer und tauchen Sie den Filterhalter ins Wasser.

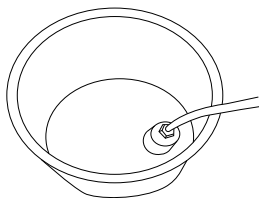

11- Wenn Sie eine 6-in-1-Düse verwenden, können Sie durch Drehen der Düse den Sprühmodus ändern.

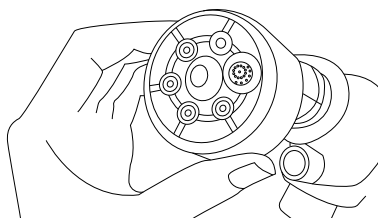

12- Schließen Sie den Akku an die Reinigungsmaschine an.

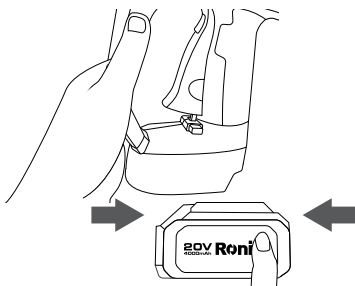

13- Drücken Sie den schwarzen Sicherheitsverriegelungsknopf, um das Reinigungsgerät zu trennen.

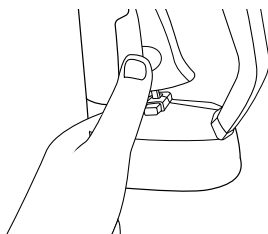

14- Halten Sie den Schalter gedrückt, um das Gerät zu starten.

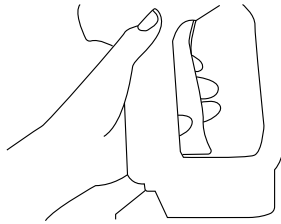

15- Drücken Sie diesen Knopf, um zwischen den drei Gangstufen zu wechseln.

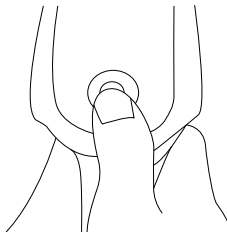

16- Nach Abschluss der Arbeit drücken Sie den Sicherheitsverriegelungsknopf zurück.

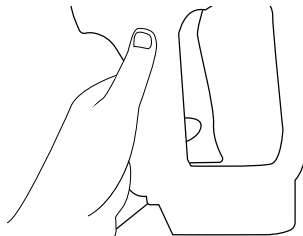

17- Drücken Sie die Taste, um den Akkupack zu entnehmen.

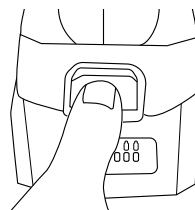

18- Drücken Sie den roten Knopf, um den Ladezustand des Akkus anzuzeigen.

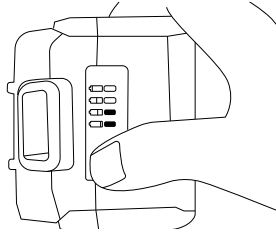

19- Schließen Sie das Ladegerät an die Stromquelle an, um den Akku aufzuladen.

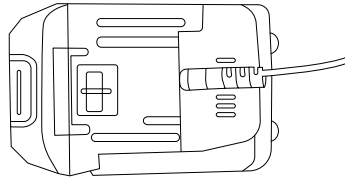

## TROUBLE-SHOOTING

Häufig gestellte Fragen	Ursachenanalyse	Lösungen
Normale Funktion der Maschine ohne Wasseransaugung	1. Die Maschine ist zu hoch über dem Wasser	Senken Sie die Maschine auf unter 1,5 m ab
	2. Verstopfung des Filters durch Fremdkörper	Entfernen Sie den Filter und reinigen Sie ihn
	3. Fehlende Verbindung des Ansaugrohrs zur Maschine oder Rohrbruch des Ansaugrohrs	Überprüfen Sie die Wasserrohre und ersetzen Sie diese, falls nötig. Wenden Sie sich an den Kundendienst
	4. Biegung oder Verklemmung des Ansaugrohrs	Richten Sie die Ansaugrohre aus und schließen Sie sie wieder an
	5. Die Pumpe ist aufgrund von kaltem Wetter eingefroren	Starten Sie die Maschine nach dem Auftauen neu

Plötzlicher Anstieg des Wasserdrucks oder ungewöhnliche Wasserart	Die Düse der Wasserpistole wurde durch etwas blockiert	Verwenden Sie eine Nadel, um die Düse zu reinigen, oder ersetzen Sie den Düsenkopf
Maschine startet nicht	1. Akkupack nicht eingerastet	Neuinstallation
	2. Akkupack ist leer	Aufladen oder neues Akkupack einsetzen
	3. Akkupack ist defekt	Austausch des Akkupacks
Akkupack nicht aufgeladen	Ladegerät ist entweder unpassend oder defekt	Austausch des Ladegeräts gegen ein passendes
Druckabfall der Maschine	1. Luft in der Pumpe	Überprüfen Sie, ob die Verbindungen und Rohre in gutem Zustand sind
	2. Maschine im Niedrigspannungsmodus	Normal bei niedrigem Druck, keine Behandlung erforderlich
Maschine schaltet sich automatisch ab	1. Akkupack ist leer	Akkupack aufladen oder ersetzen
	2. Düse blockiert, Überstromschutz aktiviert	Düse reinigen oder ersetzen
Undichtigkeit im Gerät	Ursache durch chemische Säuren oder Montagefehler	Vermeiden Sie die Verwendung von chemischen Quellen

## **REPARATUR UND WARTUNG**

1- Überprüfen Sie vor jeder Verwendung, ob die Maschine und die Teile beschädigt sind. Bei Beschädigungen stellen Sie die Verwendung der Maschine ein und kontaktieren Sie den Lieferanten oder Hersteller, um die Teile auszutauschen.

2- Die Ansaugrohre und Filter müssen nach jedem Gebrauch gereinigt werden. Die Teile sollten aufbewahrt werden, um Oxidation zu vermeiden und eine einfache Nutzung in der Zukunft zu gewährleisten.

3- Nach der Verwendung des Hauptgeräts sollte die leere Maschine noch einige Sekunden laufen, um das Restwasser aus der Maschine abzulassen, Oxidation, Schmutz und Witterungseinflüsse zu vermeiden. Lagern Sie die Maschine an einem trockenen, kühlen Ort.

4- Abfallentsorgung: Beschädigte Zubehörteile und Verpackungsmaterialien müssen klassifiziert und recycelt werden. Eine ordnungsgemäße Kennzeichnung ist erforderlich.

5- Lagern Sie das Gerät nicht im Kofferraum des Autos bei hohen Temperaturen, um Brände durch Überhitzung zu vermeiden. Warnung: Verwenden Sie keine chemischen Säuren oder schmutziges Wasser. Es muss sauberes, reines Wasser ohne Verunreinigungen verwendet werden.



**Ronix**<sup>®</sup>  
Premium Quality

**20V BRUSHLESS CORDLESS  
PRESSURE WASHER  
8663**

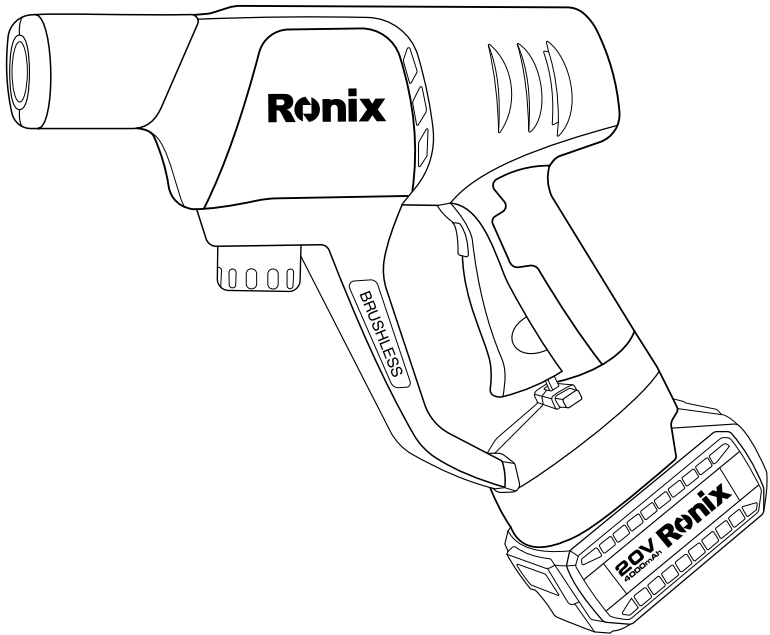

## TECHNICAL SPECIFICATION

Model	<b>8663</b>
Battery Voltage	20V
Battery Capacity	4.0Ah
Max Flow	4L/min
Working Pressure	IIII Gear: 42-45Bar (652.5PSI) III Gear: 30Bar (435PSI) II Gear: 20Bar (290PSI) I Gear: 13Bar (188.5PSI)
Nozzle type	6-in-1 multi-functional sprinkler 360° universal nozzle
Water- sucking Height	1.5m
Spray Response Time	10-30 seconds
Motor Type	Brushless
Battery Charging Time	1hour
Product Dimensions ( Length×width×Height)	1000×85×29mm
Weight	2.12Kg (with 1pc battery pack)
Packaging	Color box +Carbon fiber bag
Accessories	1pc Charger 1pc Battery pack 1pc Foam tank 1pc Filter 1pc 6-in-1 multi-functional sprinkler 1pc Water inlet pipe 5m 2pcs Lengthened gun lever 1pc Carbon fiber storage bag 1pc 360° universal nozzle 1pc Faucet connection 1pc Quick connector

## PART LIST

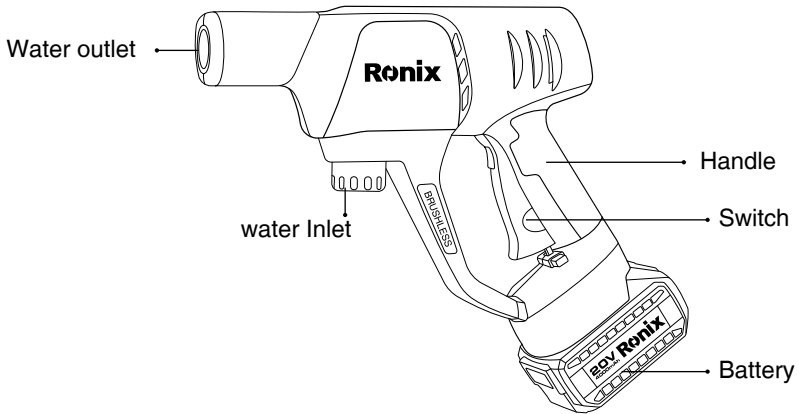

### **⚠ SAFETY & WARNING**

When using electrical appliances, base safety precautions should always be followed including the following:

#### **READ ALL INSTRUCTIONS**

- 1- Use shall not direct water flow to the crowd and live components.
- 2- Ensure that children are not exposed to the range area when the battery pack is charged.
- 3- Battery pack and charger are hit by drop collision or wet visible state should be stopped immediately!
- 4- Must charge the battery pack in the presence of someone!
- 5- Chargers must choose the original factory (without authorization or the original factory's proposal to prohibit the use of other charging accessories or charging methods).
- 6- Charging environment is prohibited in high temperature or unattended or accessible locations for children.
- 7- Unscheduled product inspection, charger, battery pack, car washing machine mainframe, if abnormal or damaged or malfunction do not

modify or disassemble.

8- This appliance can be used by children aged from 8 years and above and persons with reduced physical, sensory or mental capabilities or lack of experience and knowledge if they have been given supervision or instruction concerning use of the appliance in a safe way and understand the hazards involved. Children shall not play with the appliance. Cleaning and user maintenance shall not be made by children without supervision.

### **SAFETY PRECAUTIONS FOR BATTERY PACK:**

- 1- Do not disassemble, open or shred battery sets.
- 2- It is forbidden to expose battery pack to heat source or high temperature sunlight.
- 3- Do not short circuit the battery pack (positive and negative connection), do not put the battery pack in the box drawer to avoid short circuit between them or by other metal items.
- 4- Do not remove the battery or battery pack from the original package before use.
- 5- Prohibit battery packs from falling or mechanical impact.
- 6- Once the battery leaks, do not touch the leaking liquid directly into the eyes or skin. In case of accidental contact, rinse the contact area immediately with plenty of water and consult a doctor in time.
- 7- Shall not use non- original charger and battery pack. (Causes machine malfunction or accidental personal injury)
- 8- Pay attention to the positive and negative signs on the battery pack to ensure proper connection.
- 9- Keep the machine and battery pack group away from children.
- 10- Ensure clean and dry battery pack. (If dust or residual water should be immediately wiped with clean cloth or natural air drying, do not use hair dryer or hot air gun drying)
- 11- The battery pack must be charged before use, using the correct charger and referring to the manufacturer's operating instructions or the original equipment instructions.
- 12- Not using the machine, do not charge the battery pack for a long time,

pay attention to the green light is full of electricity, red light is in charge.

13- In case of long- term storage of unused machines, battery packs should be subjected to several charge/discharge cycles to achieve optimal performance.

14- The use of battery pack groups at room temperature ( $20^{\circ}\text{C} \pm 5^{\circ}\text{C}$ ) performs best.

15- This product is only suitable for home doors and windows, courtyard, vehicles, garden cleaning operations, not for commercial operations or main frequency flow operations, not higher than the battery group use time or high frequency forced use.

16- Remove the battery pack whenever possible when not using the machine, disconnect from the mainframe and place it in a dry place not accessible to children.

17- Battery pack group due to other human damage or collision, high temperature damage, reasonable treatment and recovery, do not discard the contaminated environment.

## **INSTALLATION GUIDELINE**

1- Align the groove and clip the 6- inch nozzle into the washer.

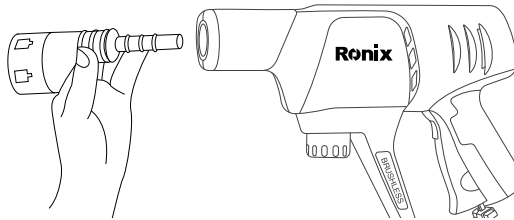

2- Press the locking nozzle into the groove and twist it to achieve self-spraying.

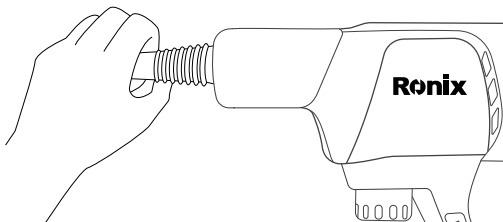

3- If angle adjustable nozzle or foam tank is to be used; the connection method is the same as step 01- 02.

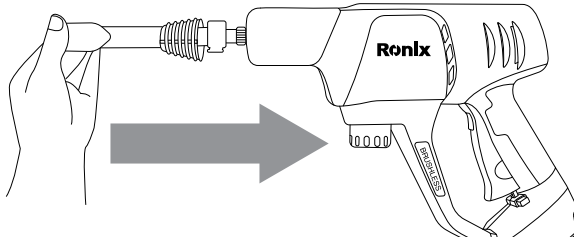

4- Press the nozzle into the groove and twist it to achieve self- locking.

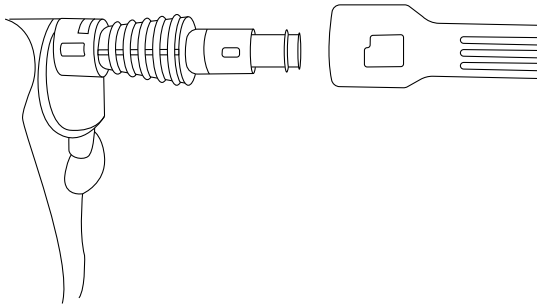

5- Press the nozzle into the groove and twist it to achieve self- locking.

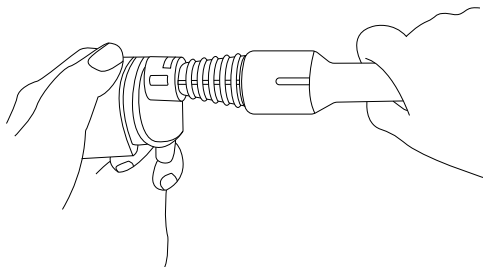

6- The extension rod is applicable to all nozzles, including foam tank joints, and the connection method is the same as that in step 04- 05.

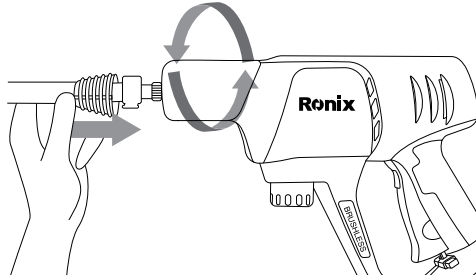

7- Align the groove and clip the foam can into the extension joint.

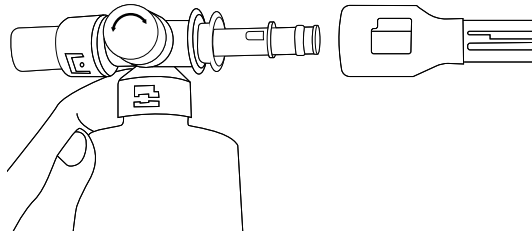

8- Press the foam tank connector into the groove in the hose and twist it for self- locking.

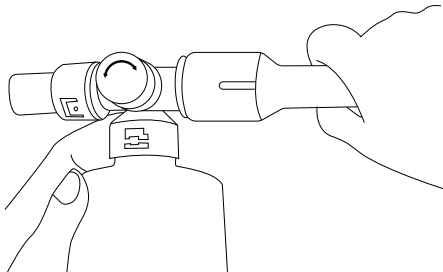

9- The foam volume can be adjusted by turning the button on the adapter.

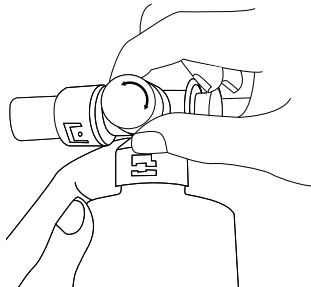

10- Connect the quick connector to the pressure washer. (Loosen the lock nut and engage upwards to remove the pipeline).

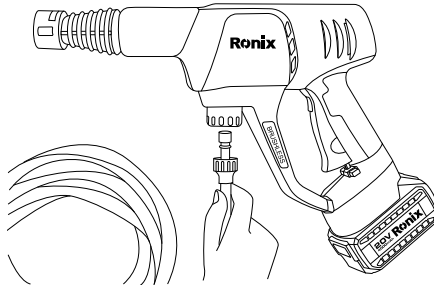

11- Inject water into the bucket and immerse the filter holder in water.

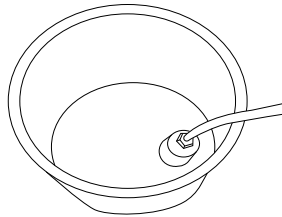

12- If you choose a six-in-1 nozzle, you can twist the nozzle to change the spraying mode.

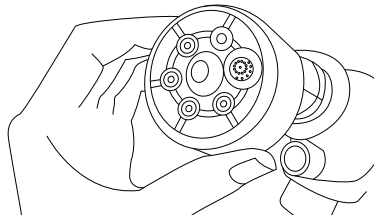

13- Connect the battery to the cleaning machine.

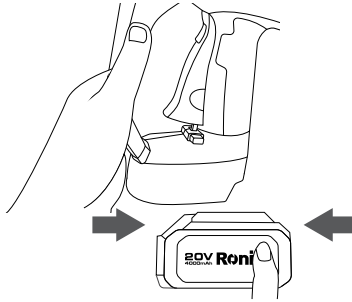

14- Press the black safety lock button to disconnect the cleaning machine.

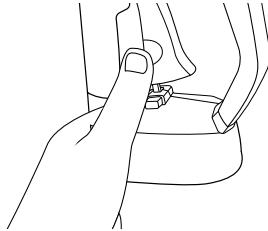

15- Press and hold the start switch to operate.

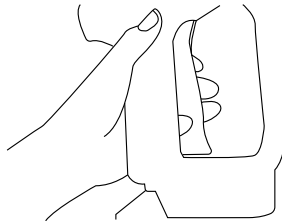

16- Press this button to switch between three gear modes.

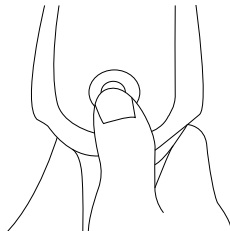

17- After completing the work, press the safety lock button back.

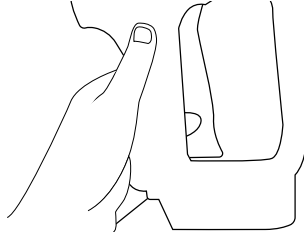

18- Press the button to remove the battery.

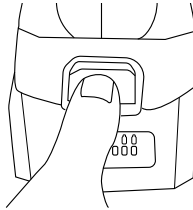

19- Press the red button to display the battery level.

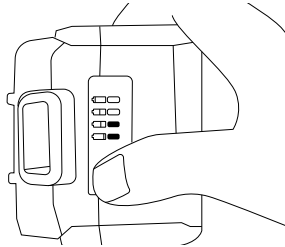

20- Plug in the power to charge.

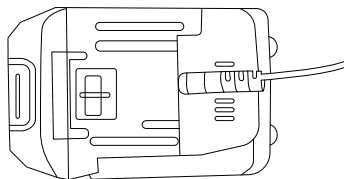

## TROUBLE-SHOOTING

Frequently Asked Questions	Cause analysis	Solutions
Normal operation of machine without water suction	1. Machine is too high above water	Down to below 1.5 m ground
	2. Filter screen foreign body clogging	Remove filter and clean
	3. Failure of connection of Intake pipe to machine or rupture of intake pipe	Check and replace water pipes, please contact customer service
	4. Intake pipe bending clamp	Straighten out intake pipes and reconnect
	5. The pump froze because of the cold weather	Restart after thawing
Sudden increase in effluent pressure or abnormal water type	The head of the water gun was blocked by a foreign body	Use a needle to clear the nozzle or replace the new gun head
Machine does not start	1. Battery pack not Installed	Reinstallation
	2. Battery pack is dead	Charge or replace new battery pack
	3. Battery pack is broken	Replacement of battery pack
Battery pack not charged	Charger mismatch or broken	Replacement of matching charger

Machine pressure discontinuity	1. Air in pump	Check that joints and pipes are in good condition
	2. Machine in low voltage mode	Normal at low pressure, no treatment required
Machine automatic stop	1. Battery pack is dead	Charge or replace battery pack
	2. Gun head blocked, current protection	To clear or replace the head
Leakage Inside machine	Chemical acid source or assembly cause	Avoid using chemical sources

## REPAIR AND MAINTENANCE

- 1- Each time before use, please check if the machine and parts are damaged; if there is damage, stop using the machine, contact the supplier or manufacturer to replace the parts.
- 2- Intake pipes and filters must be cleaned after each use and bags should be kept to avoid oxidation for easy use in the future.
- 3- After the use of the mainframe, the empty machine should run for a few seconds to drain the residual water from the machine, avoid oxidation dirt and weather ice, and store in a dry cool place.
- 4- Waste disposal: for damaged accessories and packaging materials must be classified and recovered, do a good job of marking.
- 5- Do not store in the trunk of the car high temperature weather to avoid fire caused by high temperature. Warning: do not use chemical acid and muddy water, must use clean, impurity-free clear water.



- ۲- لوله های ورودی و فیلترها باید پس از هر بار استفاده تمیز شوند و کیسه ها باید برای جلوگیری از اکسیداسیون نگهداری شوند تا در آینده به راحتی استفاده شوند.
- ۳- پس از استفاده از دستگاه اصلی، دستگاه خالی باید برای چند ثانیه کار کند تا آب باقی مانده از دستگاه تخلیه شود، از آلودگی اکسیداسیون و بخ آب و هوا جلوگیری شود و در یک مکان خشک و خنک نگهداری شود.
- ۴- دفع زباله: لوازم جانبی و مواد بسته بندی آسیب دیده باید طبقه بندی و بازیافت شوند و کار خوبی در علامتگذاری انجام شود.
- ۵- در دمای بالا در صندوق عقب خودرو ذخیره نکنید تا از آتش سوزی ناشی از دمای بالا جلوگیری شود.



**هشدار!**

از اسید شیمیایی و آب گل آلود استفاده نکنید، باید از آب تمیز و بدون ناخالصی استفاده کنید.

## خدمات پس از فروش



**توجه!**

توجه داشته باشید که هیچ کدام از اجزای داخلی این ابزار احتیاج به تعمیرات اضافه یا دستکاری جهت بهینه نمودن عملکرد ندارند. بنابراین از هرگونه دستکاری یا ارائه به مراکز تعمیرات غیر مجاز اجتناب نمایید و در صورت بروز هرگونه ایراد، سریعاً با نزدیک ترین مرکز سرویس مجاز تماس حاصل نمایید تا از خدمات سریع و دقیق **رونیکس سرویس** استفاده نمایید.  
برای اطلاع از عاملیت های مجاز **رونیکس سرویس** با تلفن ۰۶۴۹۷-۰۲۱ تماس حاصل نمایید.

سوال‌ات متداول	تحليل علت	راه حل
عملکرد عادی دستگاه بدون مکش آب	۱- ماشین خیلی بالاتر از آب است	۱- پایین‌تر از ۱٫۵ متر زمین
	۲- مسدود شدن صفحه فیلتر به دلیل اجسام خارجی	۲- فیلتر را بردارید و تمیز کنید.
	۳- خرابی اتصال لوله ورودی به ماشین یا پارگی لوله ورودی	۳- لوله‌های آب را بررسی و تعویض کنید، لطفاً با خدمات مشتری تماس بگیرید.
	۴- خم شدن لوله ورودی	۴- لوله‌های ورودی را صاف کرده و دوباره وصل کنید.
	۵- پمپ به دلیل هوای سرد یخ زده است .	۵- پس از یخ‌زدایی دوباره راه‌اندازی کنید.
افزایش ناگهانی فشار پساب یا نوع آب غیرعادی	سر لوله آب پاش توسط یک جسم خارجی مسدود شده است.	از سوزن برای پاک کردن نازل استفاده کنید یا سر تفنگ جدید را تعویض کنید.
دستگاه روشن نمی‌شود.	باتری پک نصب نشده است پک باتری خراب است پک باتری شکسته است	نصب مجدد شارژر یا تعویض پک باتری جدید
باتری شارژ نشده	شارژر ناهماهنگ یا خراب	جایگزینی شارژر متناسب
ناپوستگی فشار دستگاه	۱- هوا در پمپ ۲- دستگاه در حالت ولتاژ پایین	۱- بررسی کنید که اتصالات و لوله‌ها در وضعیت خوبی هستند. ۲- در فشار پایین عادی، نیازی به سرویس نیست.
توقف خودکار دستگاه	۱- باتری پک خالی است ۲- سر تفنگ مسدود شده، حفاظت از جریان	۱- شارژر یا تعویض پک باتری ۲- برای پاک کردن یا تعویض سر
نشستی درون دستگاه	منبع اسید شیمیایی یا مونتاژ نامناسب	استفاده از مواد شیمیایی ممنوع می‌باشد.

## تعمیر نگهداری

۱ - قبل از هر بار استفاده، لطفاً بررسی کنید که آیا ماشین و قطعات آسیب دیده‌اند؛ اگر آسیب وجود دارد، استفاده از ماشین را متوقف کنید و با تأمین‌کننده یا سازنده تماس بگیرید تا قطعات را تعویض کنید.

۱۷- پس از اتمام کار، دکمه قفل ایمنی را فشار دهید.

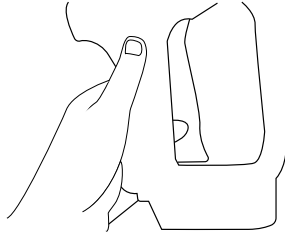

۱۸- دکمه را برای خارج کردن باتری فشار دهید.

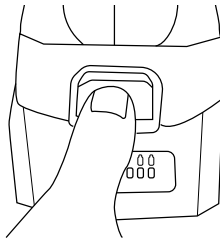

۱۹- دکمه قرمز را فشار دهید تا سطح باتری نمایش داده شود.

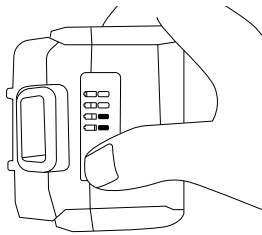

۲۰- برق را وصل کنید تا شارژ شود.

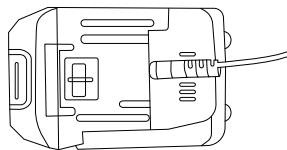

۱۳- باتری را به دستگاه تمیزکننده متصل کنید.

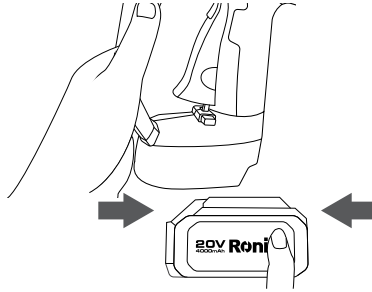

۱۴- دکمه قفل ایمنی سیاه را فشار دهید تا دستگاه تمیزکننده قطع شود.

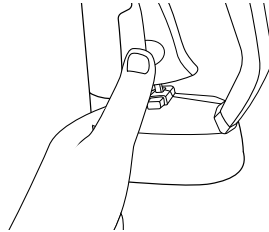

۱۵- برای راه اندازی، دکمه شروع را فشار داده و نگه دارید.

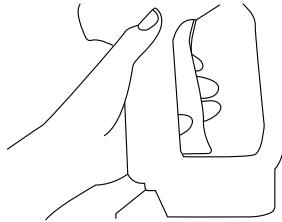

۱۶- این دکمه را برای سوئیچ بین سه حالت دنده فشار دهید.

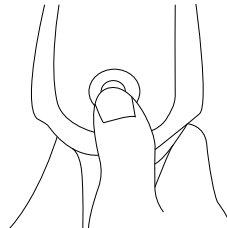

۹- حجم فوم را می توان با چرخاندن دکمه روی آداپتور تنظیم کرد.

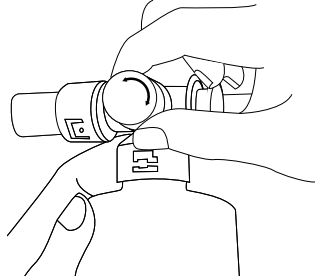

۱۰- اتصال سریع را به شستشوی فشار وصل کنید. (مهره قفل را شل کنید و به سمت بالا بکشید تا لوله کشی را جدا کنید)

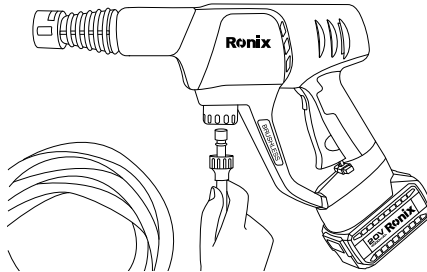

۱۱- آب را داخل سطل بریزید و نگهدارنده فیلتر را در آب غوطه ور کنید.

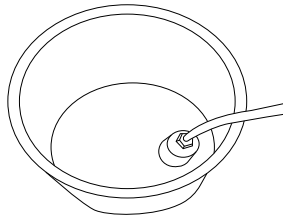

۱۲- اگر نازل شش کاره را انتخاب کنید، می توانید نازل را بچرخانید تا حالت پاشش را تغییر دهید.

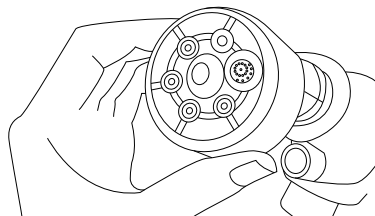

۵- سر نازل را در شیار فشار دهید و آن را بچرخانید تا قفل خودکار ایجاد شود.

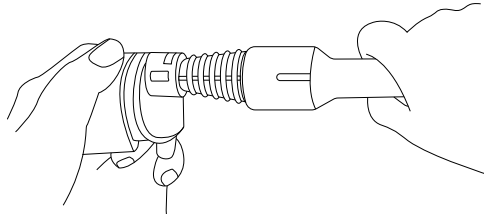

۶- میله گسترش برای تمام نازل ها قابل استفاده است، از جمله اتصالات مخزن فوم، و روش اتصال همانند مرحله ۴ و ۵ است.

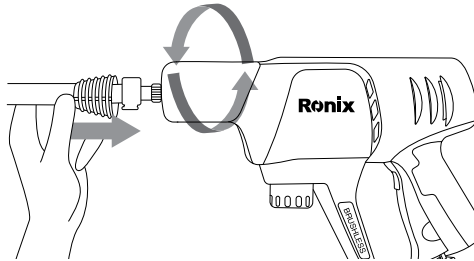

۷- شکاف را هم راستا کرده و فوم را به اتصالات گسترش کلیپ کنید.

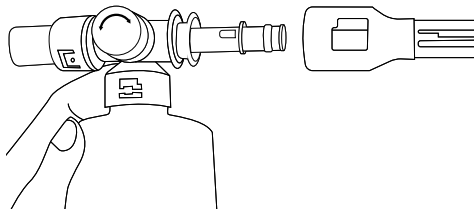

۸- اتصال مخزن فوم را به شکاف شلنگ فشار داده و برای قفل خودکار بچرخانید.

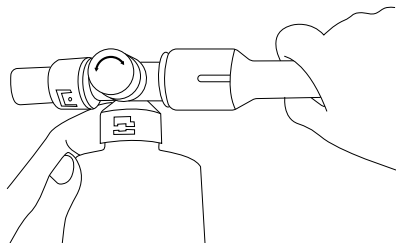

## دستورالعمل کاربری

۱- شکاف را هم راستا کنید و نازل ۶ اینچی را به واشر وصل کنید.

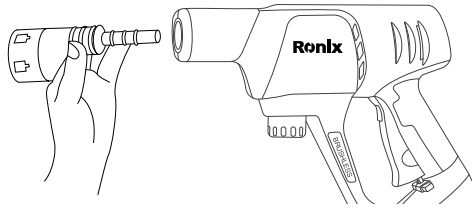

۲- نازل قفل شونده را در شکاف فشار دهید و آن را بچرخانید تا اسپری خودکار ایجاد شود.

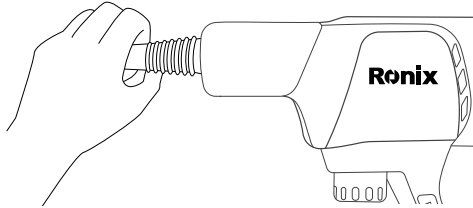

۳- اگر نازل قابل تنظیم زاویه یا مخزن فوم استفاده شود؛ روش اتصال همانند مرحله یک و دو است.

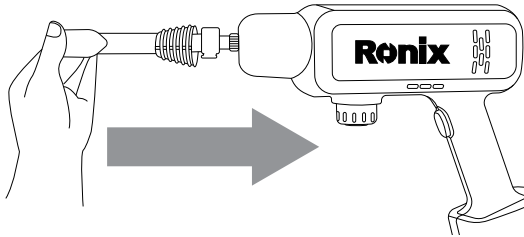

۴- سر نازل را در شیار فشار دهید و آن را بچرخانید تا قفل خودکار ایجاد شود.

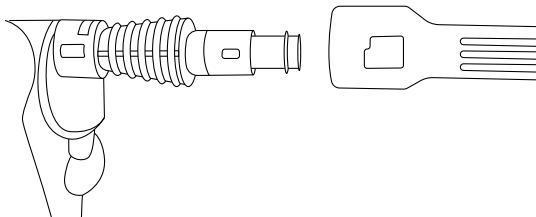

## احتیاط‌های ایمنی برای پک باتری:

- ۱- از باز کردن، بازسازی یا خرد کردن مجموعه‌های باتری خودداری کنید.
- ۲- قرار دادن پک باتری در معرض منبع حرارت یا نور خورشید با دمای بالا ممنوع است.
- ۳- از اتصال کوتاه پک باتری (اتصال مثبت و منفی) خودداری کنید، پک باتری را در کثو جعبه قرار ندهید تا از اتصال کوتاه بین آن‌ها یا سایر اشیاء فلزی جلوگیری شود.
- ۴- قبل از استفاده، باتری یا پک باتری را از بسته‌بندی اصلی خارج نکنید.
- ۵- از افتادن یا ضربه مکانیکی به پک باتری جلوگیری کنید.
- ۶- در صورت نشت باتری، از تماس مستقیم مایع نشت کرده با چشم‌ها یا پوست خودداری کنید. در صورت تماس تصادفی، بلافاصله ناحیه تماس را با آب فراوان شستشو دهید و به موقع به پزشک مراجعه کنید.
- ۷- از شارژر و پک باتری غیر اصلی استفاده نکنید. (باعث خرابی دستگاه یا آسیب شخصی تصادفی می‌شود)
- ۸- به علائم مثبت و منفی روی پک باتری توجه کنید تا از اتصال صحیح اطمینان حاصل کنید.
- ۹- دستگاه و گروه پک باتری را از دسترس کودکان دور نگه دارید.
- ۱۰- اطمینان حاصل کنید که پک باتری تمیز و خشک است. (اگر گرد و غبار یا آب باقی‌مانده وجود دارد، بلافاصله با پارچه تمیز پاک کنید یا بگذارید به طور طبیعی خشک شود، از سشوار یا تفنگ هوای داغ برای خشک کردن استفاده نکنید)
- ۱۱- پک باتری باید قبل از استفاده شارژ شود، با استفاده از شارژر صحیح و مراجعه به دستورالعمل‌های عملیاتی تولیدکننده یا دستورالعمل‌های تجهیزات اصلی.
- ۱۲- در صورت عدم استفاده از دستگاه، پک باتری را برای مدت طولانی شارژ نکنید، به چراغ سبز که نشان‌دهنده شارژ کامل است و چراغ قرمز که در حال شارژ است توجه کنید.
- ۱۳- در صورت ذخیره‌سازی طولانی‌مدت دستگاه‌های غیرقابل استفاده، پک‌های باتری باید چندین چرخه شارژ/دشارژ را برای دستیابی به عملکرد بهینه انجام دهند.
- ۱۴- استفاده از گروه‌های پک باتری در دمای اتاق ( $20^{\circ}\text{C} \pm 5^{\circ}\text{C}$ ) بهترین عملکرد را دارد.
- ۱۵- این محصول فقط برای درها و پنجره‌های خانگی، حیاط، وسایل نقلیه، عملیات تمیز کردن باغ مناسب است و برای عملیات تجاری یا عملیات جریان فرکانس اصلی مناسب نیست، زمان استفاده از گروه باتری یا استفاده اجباری فرکانس بالا نباید بیشتر باشد.
- ۱۶- هر زمان که ممکن است، بسته باتری را هنگام عدم استفاده از دستگاه جدا کنید، از دستگاه اصلی جدا کنید و در مکانی خشک و دور از دسترس کودکان قرار دهید.
- ۱۷- بسته گروه باتری به دلیل آسیب یا برخورد انسانی دیگر، آسیب دما بالا، درمان و بازیابی معقول، محیط آلوده را دور نریزد.

## اجزاء و قطعات

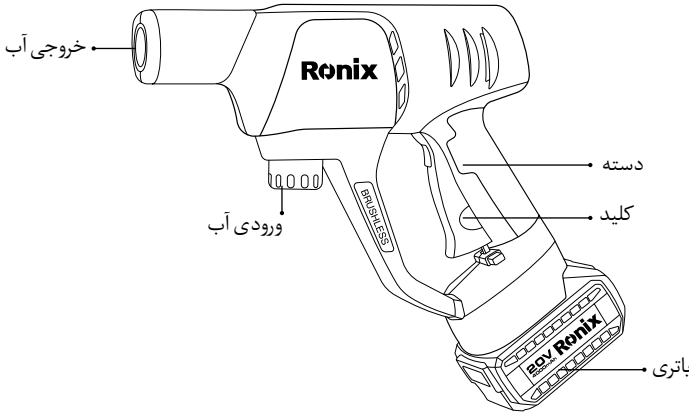

### ⚠ ایمنی و هشدار!

هنگام استفاده از وسایل برقی، باید همیشه احتیاط‌های ایمنی پایه را رعایت کرد که شامل موارد زیر است:

#### تمام دستورالعمل‌ها را بخوانید

- ۱- نباید جریان آب را به سمت جمعیت و اجزای زنده هدایت کرد.
- ۲- اطمینان حاصل کنید که کودکان در هنگام شارژ باتری در منطقه محدوده قرار نگیرند.
- ۳- باتری و شارژر در صورت برخورد یا حالت مرطوب قابل مشاهده باید بلافاصله متوقف شوند!
- ۴- باید باتری را در حضور شخصی شارژ کنید!
- ۵- شارژرها باید از کارخانه اصلی انتخاب شوند (بدون مجوز یا پیشنهاد کارخانه اصلی برای ممنوعیت استفاده از لوازم جانبی یا روش‌های شارژ دیگر).
- ۶- محیط شارژ در دماهای بالا یا مکان‌های بدون نظارت یا قابل دسترس برای کودکان ممنوع است.
- ۷- بازرسی غیرمترقبه محصول، شارژر، باتری، و ماشین شستشوی خودرو در صورت غیرعادی یا آسیب دیده یا نقص عملکرد نباید تغییر یا باز شود.
- ۸- این دستگاه می‌تواند توسط کودکان ۸ ساله و بالاتر و افرادی با توانایی‌های جسمی، حسی یا ذهنی کاهش یافته یا فاقد تجربه و دانش استفاده شود، اگر نظارت یا آموزش در مورد استفاده ایمن از دستگاه به آنها داده شده باشد و خطرات مربوطه را درک کنند. کودکان نباید با دستگاه بازی کنند. تمیز کردن و نگهداری کاربر نباید بدون نظارت توسط کودکان انجام شود.

## مشخصات فنی

مدل	۸۶۶۳
ولتاژ باتری	۲۰ ولت
ظرفیت باتری	۴ آمپر ساعت
حداکثر جریان	۴ لیتر بر دقیقه
فشار کاری	حالت چهارم: ۴۲-۴۵ بار (۶۵۲,۵ پوند بر اینچ مربع) حالت سوم: ۳۰ بار (۴۳۵ پوند بر اینچ مربع) حالت دوم: ۲۰ بار (۲۹۰ پوند بر اینچ مربع) حالت اول: ۱۳ بار (۱۸۸,۵ پوند بر اینچ مربع)
نوع نازل	آبپاش با نازل ۶ حالتی با زاویه ۳۶۰ درجه
ارتفاع مکندۀ آب	۱,۵ متر
مدت زمان واکنش	۱۰-۳۰ ثانیه
نوع موتور	براشلس
زمان شارژ باتری	۱ ساعت
ابعاد	۲۹×۸۵×۱۰۰ میلی متر
وزن	۲,۱۲ کیلوگرم (۱ عدد پک باتری)
بسته بندی	کیف+جعبه رنگی
متعلقات	پک باتری ۱ عدد، شارژر، مخزن، فیلتر آبپاش ۶ حالتی، لوله ورودی آب ۵ متر، ۲ عدد اهرم تفنگ، کیف، نازل ۳۶۰ درجه ۱ عدد اتصال شیر آب، ۱ عدد کانکتور سریع



# رونیکس®

آخرین ابزاری که می‌خرید!

کارواش شارژی ۲۰ ولت ۴ آمپر براش لس

۸۶۶۳

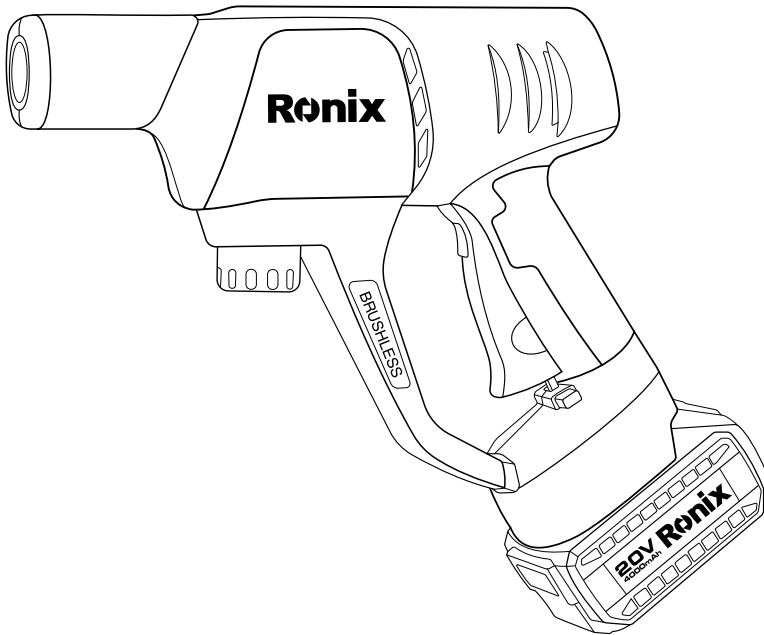

BANK  
SPARE PARTS



CALL  
CENTER  
021 6497

[www.ronix.ir](http://www.ronix.ir)